



د پوهنې وزارت

د تعلیمي نصاب د پراختیا او د ښوونکو د روزنې معینیت
د تعلیمي نصاب د پراختیا او درسي کتابونو د تالیف لوی ریاست

د رسامۍ هنر

پنځم ټولگی

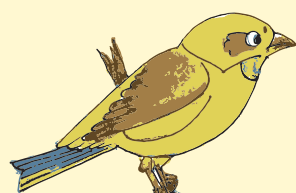
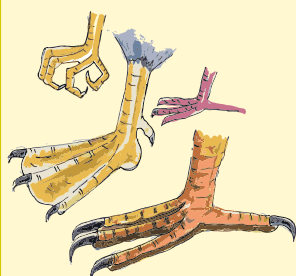
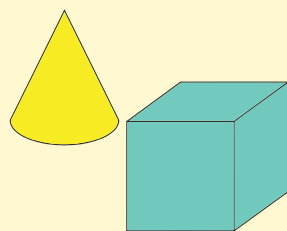

د چاپ کال: ۱۳۹۶ هـ ش



درسي کتابونه د پوهنې په وزارت پورې اړه لري،
اخيستنه او خرڅونه يې په کلکه منع ده.
له سر غرونکو سره قانوني چلن کيږي.

moe.curriculum@gmail.com



ملي سرود

دا عزت د هر افغان دی
هر بچی یې قهرمان دی
د بلوڅو د ازبکو
د ترکمنو د تاجکو
پامیریان، نورستانیان
هم ایماق، هم پشه پان
لکه لمر پر شنه آسمان
لکه زره وي جاویدان
وایو الله اکبر وایو الله اکبر

دا وطن افغانستان دی
کور د سولې کور د تورې
دا وطن د ټولو کور دی
د پښتون او هزاره وو
ورسره عرب، گوجر دي
براهوي دي، قزلباش دي
دا هیواد به تل ځلیري
په سینه کې د آسیا به
نوم د حق مودی رهبر

بِسْمِ اللَّهِ الرَّحْمَنِ الرَّحِيمِ



د پوهنې وزارت
د تعلیمي نصاب د پراختیا او د ښوونکو د
روزنې معنیت
د تعلیمي نصاب د پراختیا او درسي کتابونو د
تالیف ریاست

د رسامی هنر

پنځم ټولگی

د چاپ کال: ۱۳۹۶ هـ.ش.



مؤلفان

- محمد ظاهر طاھری
- سید انور میچنخیل
- نفیسه پوپلزی

د بیا کتنې کمیټه

- سید انور میچنخیل
- نفیسه پوپلزی
- د سر مؤلف معاون محمد غالب الله یار

علمي او مسلکي اډیتور

- نادر علي یوسفی د هنرونو ډیپارټمنټ علمي او مسلکي غړی

د ژبې ایډټ او ژباړه

- محمد قدوس زکوخیل

دیني، سیاسي او فرهنگي کمیټه

- حبیب الله راحل د تعلیمي نصاب د پراختیا په لوی ریاست کې، د پوهنې وزارت سلاکار
- مؤلف مولوی عبدالوکیل

د څارنې کمیټه

- دکتور اسدالله محقق د تعلیمي نصاب د پراختیا، د ښوونکو د روزنې او د ساینس د مرکز معین.
- دکتور شېرعلي ظریفی د تعلیمي نصاب د پراختیا د پروژې رئیس.
- دکتور محمد یوسف نیازی د تعلیمي نصاب د پراختیا او درسي کتابونو د تألیف لوی ریاست سرپرست.

طرح او ډیزاین

- محمد اشرف امین
- احمد فرهاد نوری

د چاپ د سمون چارې: محمد کبیر حقمیل د پوهنې وزارت د نشراتو او اطلاعاتو رئیس

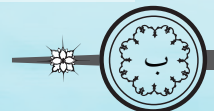

د پوهنې د وزیر پیغام

د لوی خدای ډیر شکر دی چې انسان یې په احسن تقویم پیدا او هغه ته یې د خبرو کولو توان ورکړی او د علم او فکر پرگاڼه یې سمبال کړ. ډیر درود دې وي د اسلام پر گران پیغمبر حضرت محمد مصطفی ﷺ چې د انسانیت ستر ښوونکی او د رحمت، لارښوونې او روښنایي پیغام راوړونکی دی. ښوونه او روزنه په هره ټولنه کې د بدلون او پراختیا بنسټ دی. د ښوونې او روزنې اصلي موخه د انسان د بالقوه ځواکونو فعالول او د هغه د پټو استعدادونو غوړول دي.

درسي کتاب د ښوونې او روزنې په بهیر کې یو مهم رکن بلل کېږي چې له نوو علمي بدلونونو او پرمختگونو سره اوږه په اوږه د ټولنې له اړتیاوو سره سم تالیف کېږي. درسي کتابونه باید د منځپانگې له مخې خورا بلای وي چې وکړای شي د علومو له نوو لاسته راوړنو سره مل، دیني او اخلاقي زده کړې د نوو میتودونو له لارې زده کوونکو ته ولیردوي.

دغه کتاب چې اوس ستاسو په واک کې دی، د همدغو پورته ځانگړنو پر بنسټ چمتو او تالیف شوی دی. د پوهنې وزارت تل زیار باسي چې په هیواد کې تعلیمي نصاب او درسي کتابونه د اسلامي ښوونې او روزنې او د ملي هویت د ساتلو پر بنسټ جوړ او له علمي معیارونو، نوو روزنیزو میتودونو او د نړۍ له علمي پرمختگونو سره سم چمتو کړي. د زده کوونکو استعدادونه په ټولو اخلاقي او علمي خواوو کې وغوړوي او په هغوی کې د تفکر او نوښت توان او د پلټنې حس پیاوړی کړي. د خبرو اترو او پیرزوينې د فرهنگ دودول، د هیواد پالنې او د مینې او محبت د حس پیاوړی کول، بښنه او پیوستون د پوهنې د وزارت نورې غوښتنې دي چې ښایي د لوست په کتابونو کې ورته پام وشي.

درسي کتابونه د ښه او مسلکي ښوونکي له درلودو پرته نشي کولای ټاکل شوې موخې ترلاسه کړي. ښوونکی د ښوونې او روزنې یو مهم جزء او د ښوونې او روزنې د پروگرامونو پلي کوونکی دی. د هیواد له ژمنو او زړه سواندو ښوونکو څخه، چې د تورتم او ناپوهۍ په وړاندې یې جگړه خپله دنده گرځولې، دوستانه هیله لرم چې د تعلیمي نصاب په دقیق او مخلصانه تطبیق کې د هیواد ماشومان، نجونې او تنکي ځوانان د پوهې، اخلاقو او معنویت لوړو څوکو ته ورسوي.

د هیواد د زده کړې د نظام بری د خلکو له جدي مرستو پرته امکان نه لري. له دې امله له ټولو قشرونو او د ملت له شریفو خلکو، په تیره بیا له کورنیو او د زده کوونکو له درنو اولیاوو څخه هیله لرم چې د معارف د موخو د لاسته راوړو په برخه کې له هیڅ ډول مرستې څخه ډډه ونه کړي. دغه راز له ټولو لیکوالو، پوهانو، د ښوونې او روزنې له ماهرینو او د زده کوونکو له محترمو اولیاوو څخه هیله کېږي چې په خپلو رځنډه نظرونو، وړاندیزونو او نیوکو د درسي کتابونو په لاسه والي کې د پوهنې له وزارت سره مرسته وکړي.

لازمه بولم له ټولو ښاغلو مؤلفانو، د پوهنې وزارت له اداري او فني کارکوونکو او له ملي او نړیوالو بنسټونو څخه، چې د دغه کتاب په چمتو کولو، چاپولو او ویش کې یې زیار ایستلی او مرسته یې کړې، مننه وکړم.

په پای کې له لوی خدای ﷻ څخه غواړم چې په خپله بې پایه مهرباني له مور سره د پوهنې د سپیڅلو ارمانونو په لاسته راوړلو کې مرسته وکړي. اڼه سمیع قریب مجیب.

د پوهنې وزیر

دوکتور اسدالله حنیف بلخي



شهرست

د لوست شمېره	سرليک	مخ
۱	د انار او بهي رسمول	۱
۲	د انار او بهي رنگه کول	۳
۳	لاسي کار	۵
۴	اصلي رنگه کونه	۷
۵	خيالي رسم	۹
۶	د سبزيو رسمول	۱۱
۷	د سبزيو رنگه کول	۱۳
۸	د ونې رسمول	۱۵
۹	خيالي رسمونه	۱۷
۱۰	د مرغانو د پښو رسمول	۱۹
۱۱	د الوتونکو د پښو رنگه کول	۲۱
۱۲	بي طرفه رنگه کونه	۲۳
۱۳	د هندسي انځورونو رسمول	۲۵

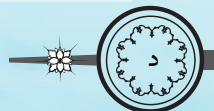

د لوست شمېره	سرليک	مخ
۱۴	د هندسي شکلونو رنگه کول	۲۷
۱۵	لاسي کار	۲۹
۱۶	د غوايي د سر رسمول	۳۱
۱۷	د آس د سر رنگه کول	۳۳
۱۸	د گل رسمول	۳۵
۱۹	د گلو رنگه کول	۳۷
۲۰	د مرغه رنگه کول	۳۹
۲۱	د طوطي رنگه کول	۴۱
۲۲	د پاڼو په واسطه ټاپه کول	۴۳
۲۳	د ابتکاري شکلونو جوړول	۴۵
۲۴	ډيزاين جوړول	۴۷
۲۵	د ډيزاين رسمول	۴۹
۲۶	د ډيزاين رنگه کول	۵۱
۲۷	د پنسل په واسطه د ډيزاينونو رسمول	۵۳
۲۸	د افغاني جامو رنگه کول	۵۵
۲۹	د تاريخي آثار رسمول	۵۷
۳۰	تاريخي آثار	۵۹
۳۱	دويمه برخه د ښوونځي لارښوود	۶۱



د انار او بهي رسمول

موخه: زده کوونکي به د انار و او بهي له رسمولو او پرداز کولو سره آشنا شي.

- پوښتني: کله مو پر پنسل انار او يا بهي رسم او پرداز کړي دي؟
- آیا ویلای شئ چې د انار او بهي انځورونه یو له بل څخه څه توپیر لري؟

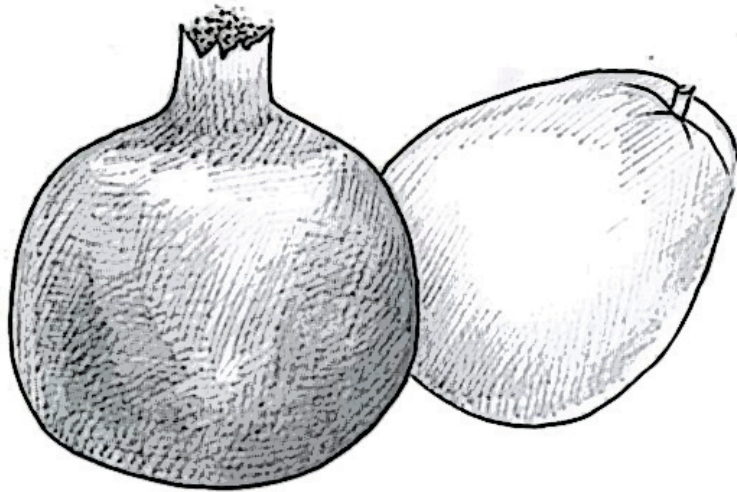

دویم انځور

فعالیت

لاندې انځور د تتو خطونو په واسطه پر پنسل رسم کړئ، سیوري او نورو پړاوونو ته یې ژوره پاملرنه وکړئ او بیا یې پرداز کړئ.

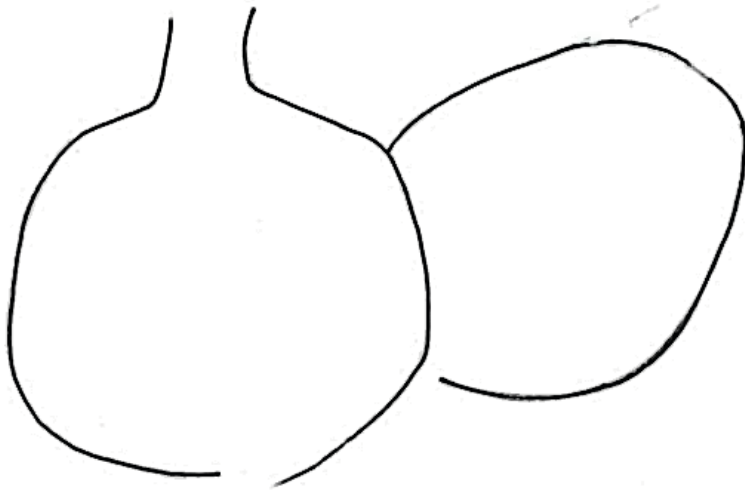

لومړۍ انځور

کورنۍ دنده



په خپله خوښه له پورتنیو میوو څخه یوه یې په کتابچو کې رسم کړئ.



د انار او بهي رنگول

موخه: زده کوونکي به د بهي او انار له رسمولو او رنگولو سره
اشنا شي.

- پوښتنې: د انار او بهي رنگونه څه توپير لري؟
- انار او بهي په کومو رنگونو رنگولی شی؟

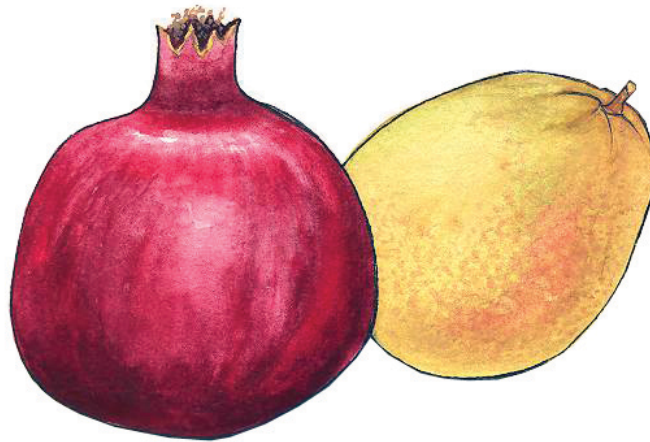

لومړۍ انځور

فعالیت

زده کوونکي دې لومړی انځور پر نړیو خطونو رسم کړي بیا دې هغه رنگه کړي.

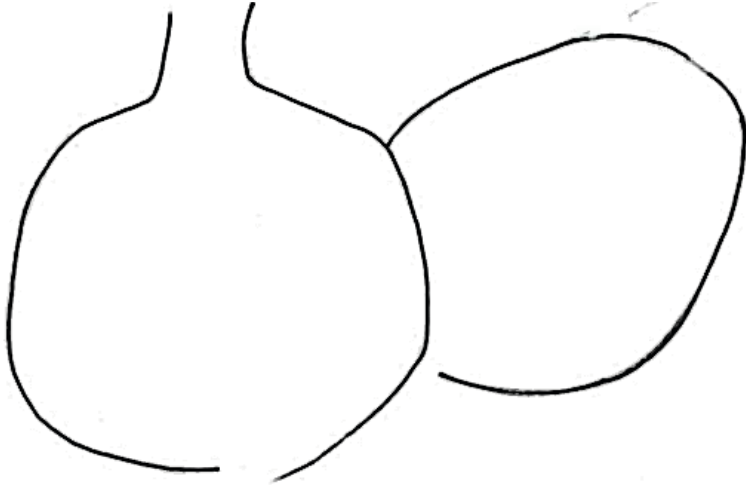

دویم انځور



کورنی دنده

یوه میوه په خپله خوښه سکیچ او بیا یې رنگه کړئ.



موخه: له سيمه ييزو تو کو څخه د لاسي کار له جوړولو سره د زده کونکو
بلدتيا

- پوښتنې: که چيرې تاسې د انار او ناک لاسي کار جوړوئ، له کومو موادو گټه اخلي؟
- آیا تاسې ويلاى شئ چې د لاسي کار جوړول تاسو ته څه گټه لري؟



درېم انځور

فعالیت

زده کوونکي دې لومړی د لاسي کار په اړوند ژور فکر وکړي، له سیمه ییزو توکو څخه دې پخپله د انار او ناک لاسي کار جوړ کړي.



لومړی انځور



دویم انځور

کورنۍ دنده



تاسې د ناک او انار د لاسي کار په اړوند له مور او پلار څخه مرسته وغواړئ.



اصلي رنگونه

موخه: له دريو اصلي رنگونو او دهغې له تركيب سره د زده کونکو بلدتيا.

- پوښتنې:
- له لاندې درو رنگونو څخه نور رنگونه جوړولای شئ؟
 - آیا ویلای شې له دوو رنگونو (آسماني شین) له ترکیب څخه کوم رنگ په لاس راځي؟

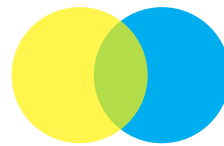
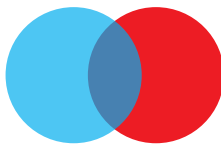
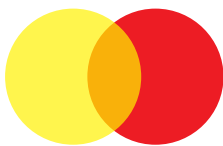
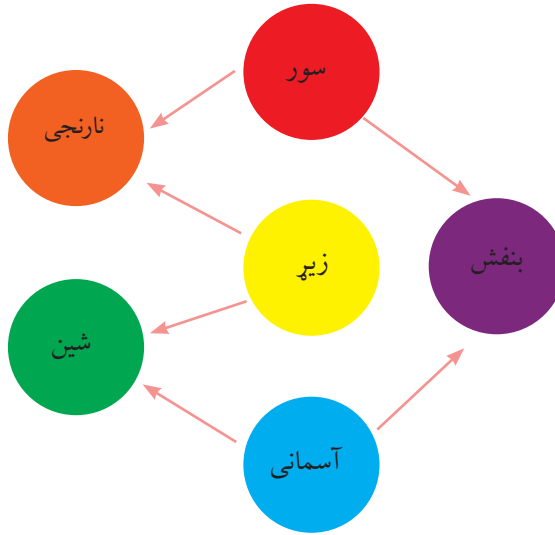

فعالیت: زده کوونکي دې لاندې رنگونه سم سره ترکیب کړي، بیا دې ووايي چې تر لاسه شوي رنگونه څه نومېږي؟ د رنگونو په ترکیب کې باید ژوره پاملرنه وشي، دوه رنگونه په مساوي ډول سره ترکیب کړئ.

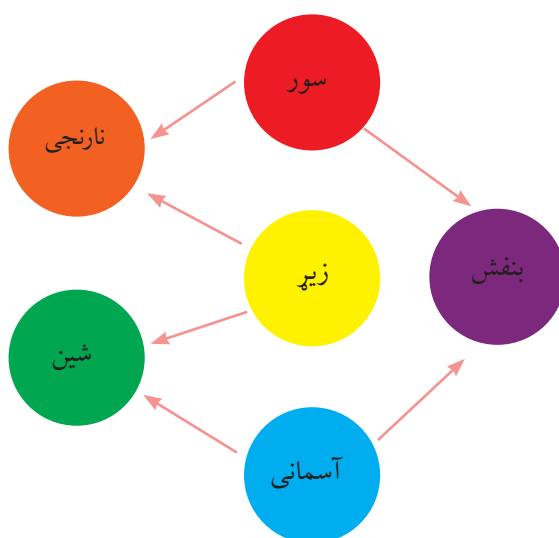

کورنۍ دنده

زده کوونکي دې د کتاب له مخې اصلي رنگونه د درسي کتاب له مخې په کتابچو کې رسم او په عملي ډول دې کار وکړي.



موخه: له خيالي رسمونو سره او د هغې له رنگه کولو سره د زده کونکو بلدتيا.

- پوښتنې: آیا تاسې په خپل ذهن کې کوم رنگونه پيدا کولی شئ؟
- آیا هغه رنگونه چې ستاسې په ذهن کې شتون لري، په انځور کې عملي کوی؟



فعالیت

د هغه شي اړوند چې تاسې يې فکر كړيدى، هغه د خپلو پړاوونو په پام كې نيولو سره پر كاغذ رسم او بيا يې رنگه كړئ.



لومړۍ انځور



دويم انځور

كورنۍ دنده



يو خيالي شكل رسم او ټولگي ته يې راوړئ.



د سبزيو رسمول

موخه: د سبزيو او د هغې د رسمولو له لارو چارو سره د زده کونکو بلدتيا.

- پوښتنې: لاندې انځور د څه شي په واسطه روښانه کولای شئ؟
- کله مو د پنسل په واسطه سبزي رسم کړيدي؟



دويم انځور

فعالیت: لاندې انځور د پنسل په واسطه سکیچ او بیا یې پرداز کړئ،
هڅه وکړئ چې باندیني خطونه یې نري رسم او بیا یې پر پنسل روښانه
کړئ.

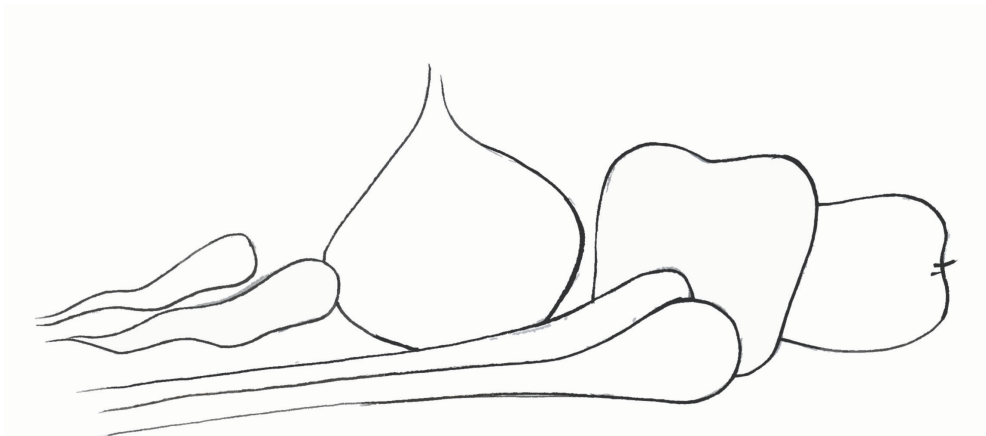

لومړۍ انځور

کورنۍ دنده



یوه سبزي په کتابچو کې رسم او د پنسل په واسطه یې
پرداز کړئ.

د سبزيو رنگول

موخه

د سبزيو د رنگولو له لارو چارو سره د زده کوونکو بلدتيا.

- پوښتنې: • ستاسې چاپيريال کې کوم ډول سبزي پيدا کېږي، هغه مو رسم او رنگ کړېږي؟
- ستا سو د سيمې سبزي کوم رنگونه لري؟



لومړۍ انځور

فعالیت: لاندې انځور له رسمولو وروسته په خپله خوښه رنگه کړئ،
که درنگولو په وخت کې له کومې ستونزې سره مخامخ شوی له ښوونکو
مرسته وغواړئ او نظافت ته یې پاملرنه وکړئ.

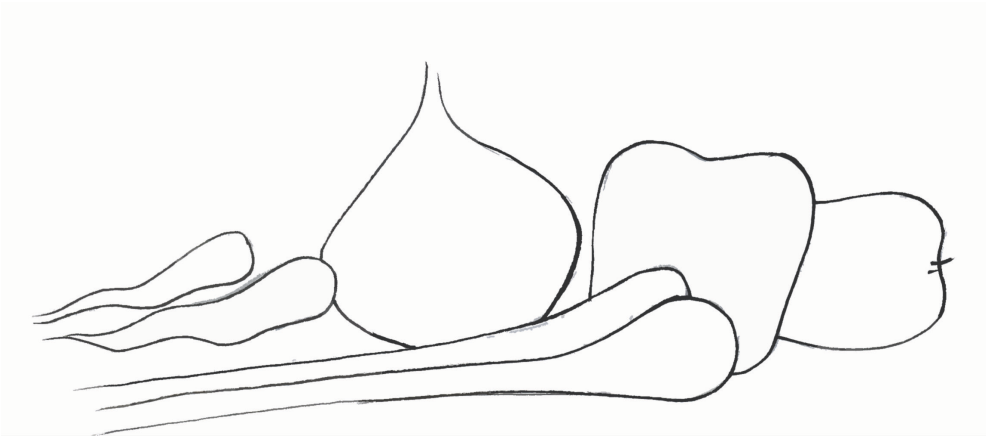

لومړۍ انځور

کورنۍ دنده



دسبو له ډلې څخه یو دلاسي کار په توگه جوړ او ټولگي ته
بې راوړئ!

ترسيم درخت

موخه: دوني د رسمولو او رنگولو له لارو چارو سره د زده کونکو بلدتيا.

- پوښتنې: کله مو کومه ونه رسم اور نگه کړېده؟
- د ونې په رنگولو کې له کومو رنگونو گټه اخلي؟



دريم انځور

فعالیت: زده کوونکي دې د لاندې انځور رسمول په پام کې ونیسي د هغې د رسمولو د پراوو نو په پام کې نیولو سره، د ښوونکي لارښوونو ته پاملرنه وکړئ، لومړی یې په نړیو خطونو رسم وروسته یې له خپلې خوښې سره سم رنگه کړئ.



کورنۍ دنده



ستاسې د کورني چاپیریال یوه ونه رسم او بیایې رنگه کړئ.

خيالي رسمونه

موخه

د خيالي انځورونو له رسمولو سره د زده کونکو بلدتيا.

- پوښتنې: څه موچې مخکې ليدلي، هغه له خپل فکر او خيال څخه رسمولای شئ؟
- تاسې کوم انځور تر اوسه له خپل ذهن څخه رسم کړيدی؟



درېم انځور

فعالیت: زده کوونکي دې په هغه انځور چې مخکې یې لیدلی دی، خو شیبې فکر وکړي، وروسته دې هغه پراو پر پراو له خپلې خوبنې سره پر کاغذ رسم او پرداز کړي، بیا دې هغه رنگه کړي.



لومړۍ انځور



دویم انځور

کورنۍ دنده



هغه څه مو چې په خیال کې گرځي په کتابچه کې یې رسم او ټولگي ته یې راوړئ.

د الوتونکو د پښو رسمول

موخه

د الوتونکو د بدن د غړو پر رسمولو او رنگولو پوهېدل.

- پوښتنې: • تر اوسه مو دکوم الوتونکي پښې رسم کړې دي؟
• په لاندې انځور کې څه وینئ؟

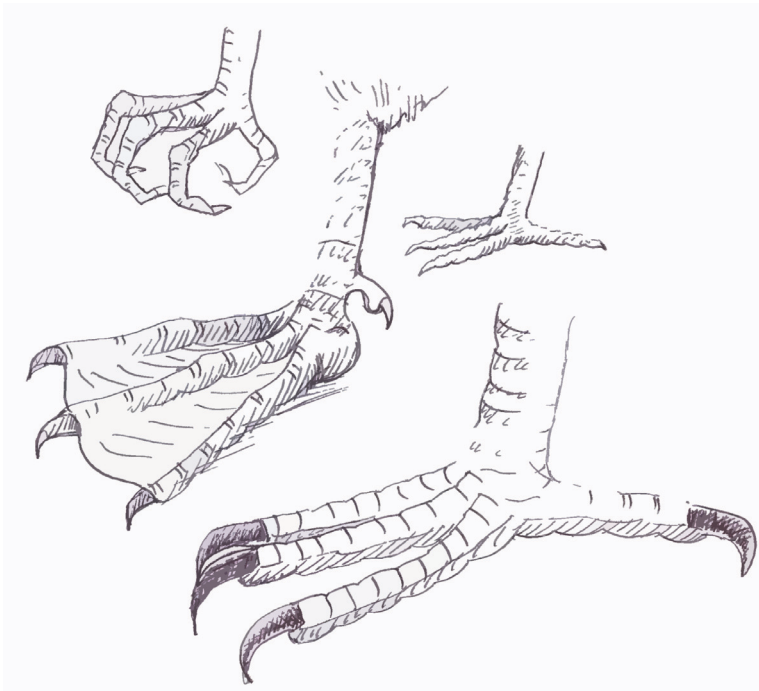

دويم انځور

فعالیت

لانڊې انځور د پراوونو په پام کې نیولو سره په ژورې پاملرنې سره
سکيچ، بیا یې پر پنسل پرداز کړئ.



لومړۍ انځور

کورنۍ دنده



یومرغه انځور کړئ .



د مرغانو د پښو رنگول

موخه: زده کوونکي به د مرغانو د بدن د غړو له رنگولو سره آشنا شي.

- پوښتنې: ستاسو په نظر دکومو الوتونکو د پښو رسمول اسان دي؟
- د الوتونکو د پښو په رنگولو کې له کومو رنگونو څخه گټه اخلي؟

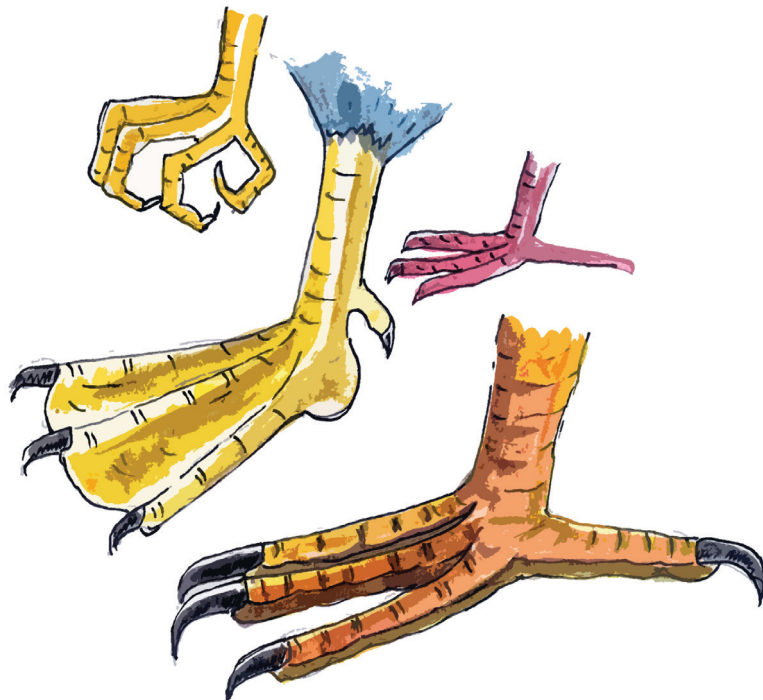

دويم انځور

فعالیت

لاندې انځور د پراوونو په پام کې نیولو سره رسم او رنگه کړئ، د انځور پاکۍ ته پاملرنه وکړئ.



لومړۍ انځور

کورنۍ دنده



دالتونکو په اړه له خپلو لویانو سره وغږېږئ!



بي طرفه رنگونه

موخه: له بې طرفه رنگونو څخه د گټې اخیستنې په لارو چارو او له هغه څخه په رنگولو کې گټه اخیستل.

پوښتنې: • د بې طرفه رنگونو نومونه واخلي؟
• آیا په ټولگي کې مو بې طرفه رنگونه لیدلي او نوم یې اخیستلای شئ؟

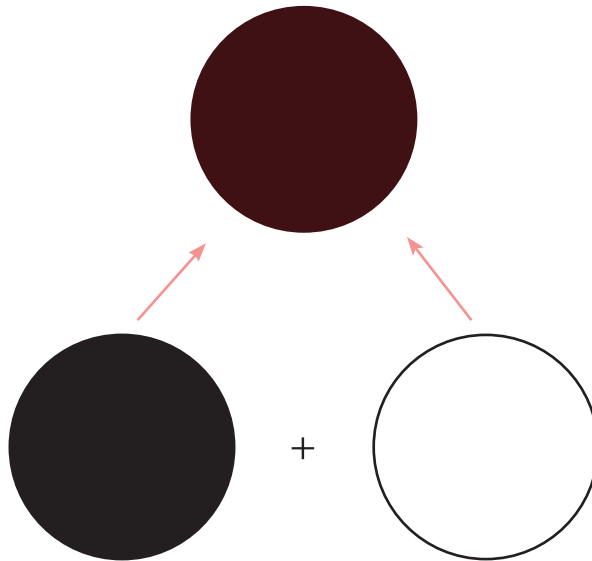

فعالیت: زده کوونکی دی له درو بی طرفه رنگونو (تور، سپین او نصواری) څخه د انځورونو په روښانولو او تیاره کولو کې گټه واخلي، تیاره ځایونه دې پر تور رنگ او سپین ځایونه دې په سپین رنگ او د انځورونو سپوری دې پر نصواری رنگونو رنگ کړي او د ټولو رنگونو په ترکیب کې دې ور څخه گټه واخلي.

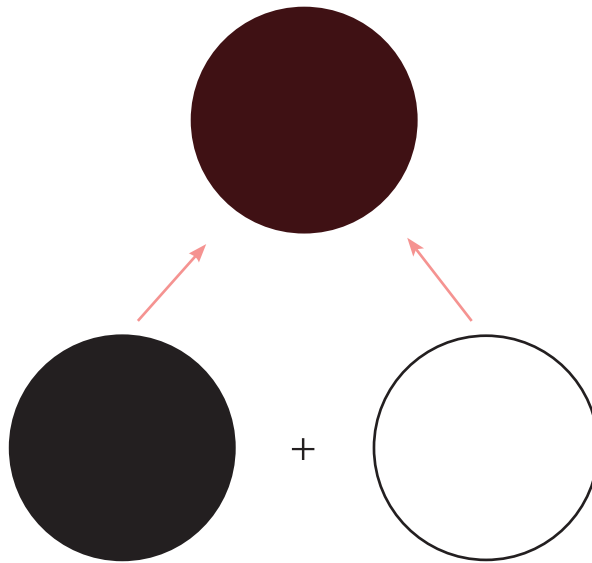

کورنۍ دنده



درنگونو دارزښت په باب فکر وکړئ او په ټولگي کې پرې
وغږېږئ!

موخه

د هندنسي شڪلونو له سڪېچ سره د زده كوونكو آشنايي.

- پوښتنې: كومو شڪلونو ته هندنسي شڪلونه وايي؟
- كله مو هندنسي شڪلونه رسم او پر پنسل پرداز كړيدي؟

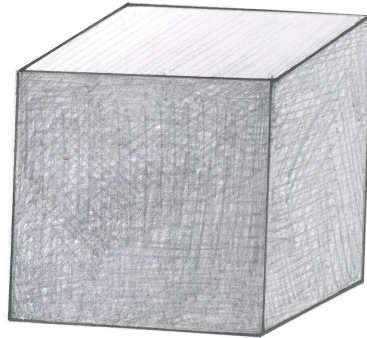
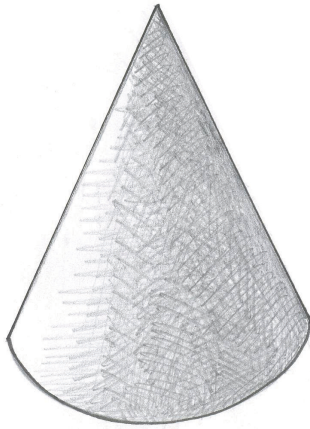

دويم انځور

فعالیت

زده کوونکي دې د بنوونکي له تشریح وروسته یو هندسي شکل رسم او پرداز کړي.

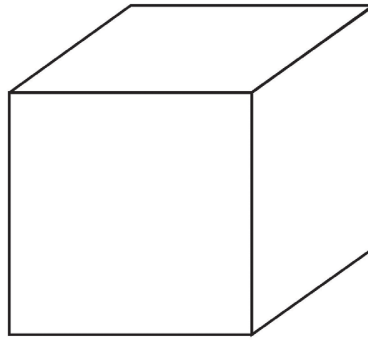
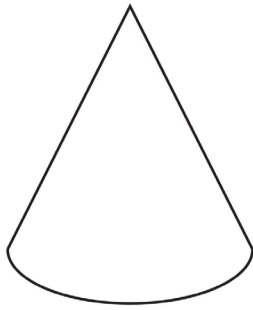

لومړۍ انځور

کورنۍ دنده

یو هندسي شکل رسم او پر پنسل یې پرداز کړئ.

د هندسي شڪلو نو رنگول

موخه

د هندسي شڪلونو له رنگه كولو سره د زده كوونكو بلدتيا.

- پوښتنې: • په لاندېنيو انځورونوكې كوم شكلونه وينئ نومونه يې واخلي؟
• د لاندېنيو انځورونو په يوه انځور كې كوم رنگونه ليدل كيږي؟

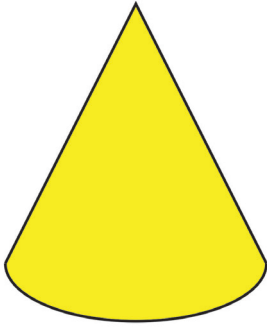

دويم انځور

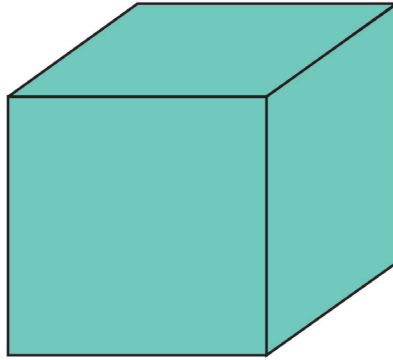

فعالیت: هره ډله دې پخپله خوښه له لاندې شکلونو څخه یو رسم او رنگه کړي، وروسته دې دښوونکي له لارښوونې سره سم هغه نندارې ته وړاندې کړي.

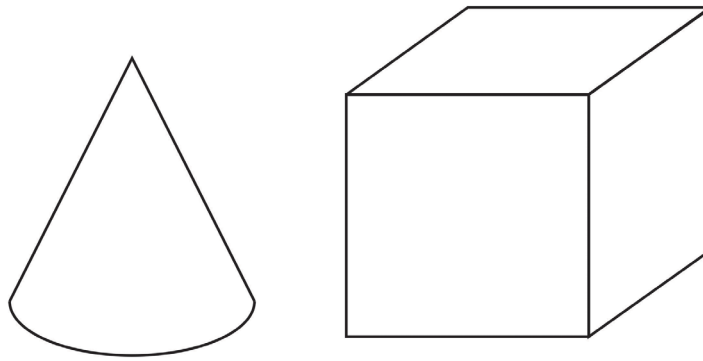

لومړۍ انځور

کورنۍ دنده

یو هندسي شکل د کتاب له مخې رسم، وروسته هغه په کتابچو کې رنگه کړئ.

موخه: زده کونکي به له بېلا بېلو پاڼو څخه د لاسي کار له جوړولو سره آشنا شي.

- پوښتنې: • تر اوسه مو له پاڼو کوم شيان جوړ کړيدي؟
• په لاندې شکل کې څه گورئ؟



دويم انځور

فعاليت

زده کوونکي دې له وچو پانو لاسي کار جوړ او له خپلې خوښې سره سم دې رنگه کړي.



لومړۍ انځور

کورنۍ دنده



زده کوونکي دې له کاغذ څخه لاسي کار جوړ او بیا دې ټولگي ته راوړي.



د غوايي د سر رسمول

موخه: زده کوونکي به د حیواناتو د بدن د غړو رسمولو او پرداز سره
اشنا شي.

- پوښتنې: کله مو دغوايي سر رسم او پرداز کړی دی؟
- په لاندې شکل کې څه گورئ



درېم انځور

فعالیت: لاندې شکل په نړیو خطونو پړاو پر پړاو رسم، وروسته یې پر نرم پنسل پرداز کړئ. د رسمولو په جریان کې، که له کومو ستونزو سره مخامخ شوی، له بشوونکي مرسته وغواړئ.



لومړۍ انځور



دویم انځور

کورنۍ دنده



په خپله سیمه کې کورني حیوانات وگورئ او د غوايي د بدن یو غړی رسم کړئ.

د آس د سر رنگه کول

موخه
د آس د سر له رنگه کولو سره د زده کوونکو اشنایي.

- پوښتنې: د آس د سر په رنگه کولو کې له کومو رنگونو کار اخلئ؟
- تا سو کله آس له نږدې لیدلی او د هغه د بدن غړی مو رسم کړیدی؟



دریم انځور

فعالیت

زده کوونکی دې لاندې انځورونو ته په پاملرنې سره د ښوونکي له لارښوونې سره سم، هغه رنگه کړي.



لومړۍ انځور



دویم انځور

کورنۍ دنده



به خپله خوښه یو حیوان رسم او رنگه کړئ.

د گل رسمول

موخه

د گلانو له سکیچ او رسمولو سره د زده کوونکو بلدتیا.

- پوښتنې:
- په لاندې انځور کې څه وینئ؟
 - کله مو په پنسل سره گل رسم او پرداز کړیدی؟



دویم انځور

فعالیت

زده کوونکی دې لاندې انځور د بڼوونکي له لارښوونې سره سم رسم او پر پنسل پرداز کړي.



لومړۍ انځور

کورنۍ دنده



يو گل پر پنسل د کتاب له مخې رسم کړئ.



د گل رنگه کول

موخه

زده کوونکي به د گل له رسمولو او رنگه کولو سره بلد شي.

- پوښتنې: آیا تاسې په کورونو کې گلان رسموئ؟
- ستاسو د گلانو کوم رنگونه خوښیږي؟



دویم انځور

فعالیت

لاندي شکل د رنگونو ترکیب ته پر پاملرنې سره رنگه کړئ.



لومړۍ انځور

کورنۍ دنده



يو گل د کتاب له مخې پراو پر پراو په کتابچو کې رسم او رنگه کړئ.

د الوتونکي رنگه کول

موخه: زده کوونکي به د الوتونکو له رسمولو او رنگه کولو سره بلد

شي.

- پوښتنې: • کله مو يو الوتونکی رسم او رنگه کړيدی؟
• په لاندې شکل کې څه گورئ؟



درېم انځور

فعالیت

زده کوونکي دې لاندې شکل ته ښه وگوري، يو الوتونکی دې مرحله په مرحله رسم او رنگه کړي.

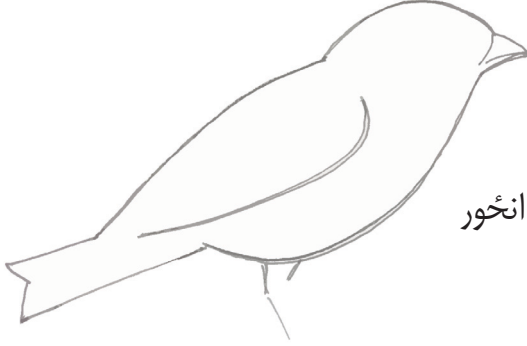

لومړی انځور

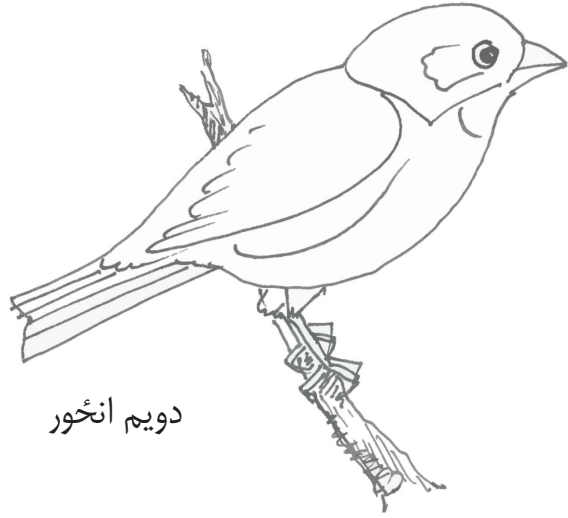

دویم انځور

کورنۍ دنده

په خپلو کتابچو کې د کتاب له مخې يو الوتونکی رسم کړئ.



د طوطي رنگه کول

موخه: زده کوونکي به د طوطي له رسمولو او رنگه کولو سره بلدتيا پيدا کړي.

- پوښتنې: تا سو ويلاى شئ چې د طوطي شکل په رنگه کولو کې له کومو رنگونو څخه گټه اخيستل کيږي؟
- په لاندې انځور کې کوم الوتونکى ليدل کيږي، نوم يې واخلي؟



دريم انځور

فعالیت: زده کوونکي دې شکلونه پړاو پر پړاو سکیچ او رنگه کړي، په رنگونو کې دې ژوره پاملرنه وکړي او که ستونزه وي، له ښوونکي دې مرسته وغواړي.

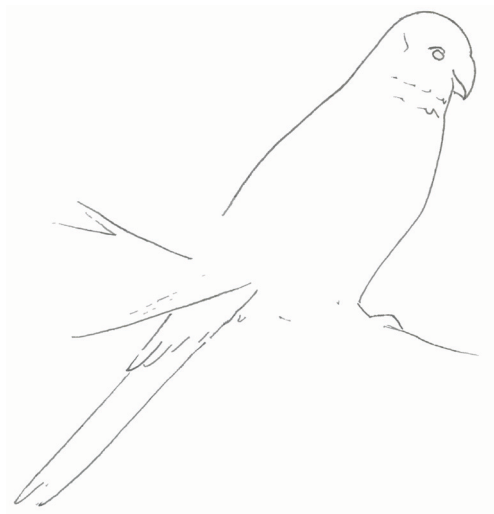

لومړۍ انځور



دویم انځور

کورنۍ دنده

د طوطي شکل د کتاب له مخې سکیچ او هغه په خپلو کتابچو کې رنگه کړئ

د پانو په واسطه ټاپه کول

موخه

زده کوونکي به په رنگ سره دپانو له ټاپه کاري سره اشنا شي.

- پوښتنې: کله مو په رنگ سره د کاغذ پر مخ د پانو ټاپه کاري کړیده؟
- سر بيره پر لاندې شکل له پانو نور څه جوړیږي؟



پنځم انځور

فعالیت: زده کوونکي دې هغې پانې چې له ځان سره راوړي، د بڼوونکي له لارښوونې سره سم د رنگ او برس په واسطه پانېه رنگ کړي، وروسته دې د کاغذ پر مخ ټاپه کاري وکړي.



لومړۍ انځور



دویم انځور



دریم انځور



څلورم انځور

کورنۍ دنده



زده کوونکي دې اړوند فعالیت به کورکې تکرار کړي.

د ابتکاري شکلونو جوړول

موخه: زده کوونکي به د الوتونکي له انځور د رنگ او پانې په واسطه له جوړولو سره آشناشي.

- پوښتنې: آیا د ونې له پانو مو کله څه شی جوړ کړيدي؟
- لاندې شکل څه نومېږي او له کومو موادو جوړ شويدي؟



دويم انځور

فعالیت: زده کوونکي دې له هغو پاڼو څخه چې له ځان سره یې راوړي دي په خپله خوښه د هیلې یو ابتکاري شکل د ښوونکي له لارښوونې سره سم جوړ کړي.



لومړۍ انځور

کورنۍ دنده



زده کوونکي دې له پاڼو څخه د کتاب له شکل سره سم یو لاسي کار جوړ کړي.

د ډيزاين جوړول

موخه

زده کوونکي به د گل د جوړولو او ډيزاين لارې چارې زده کړي.

- پوښتنې:
- تاسې کولای شئ د گل له پانو یو ډيزاين جوړ کړئ؟
 - کله مو د گلانو پانو څخه ډيزاين جوړ کړیدی؟

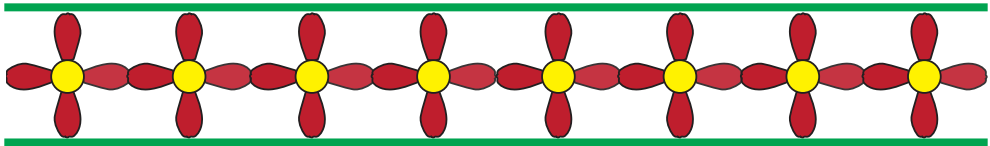

درېم انځور

فعالیت

د گل له پانو څخه یو ابتکاري ډیزاین جوړ کړئ.

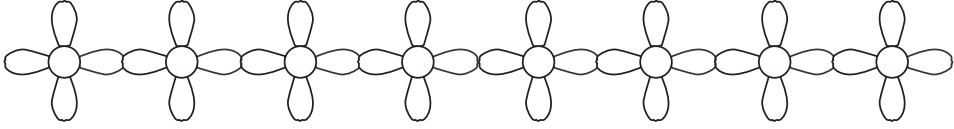

دویم انځور

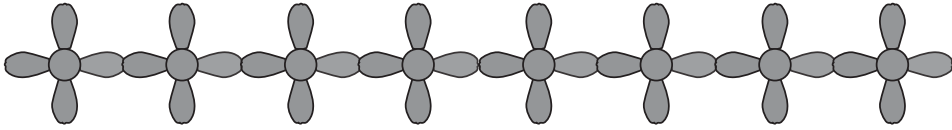

لومړی انځور

کورنۍ دنده

پورته عملیه په کور کې تکرار کړئ.

د ډيزاين رسمول

موخه

د پنسل په واسطه له بېلا بېلو ډيزاينونو سره د زده کوونکو بلدتيا.

- پوښتنې: تاسې پوهيږئ په تېرو ټولگيو کې مو پر کومو ډيزاينونو کار کړيدی؟
- که چيرې مو په ډيزاين کې مهارت پيدا کړ، له هغه څه ډول گټه اخلي؟

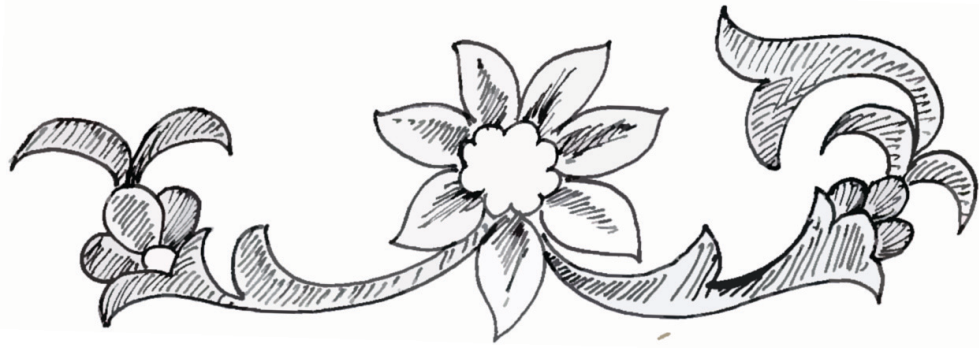

دويم انځور

فعالیت

زده کوونکي دې لاندې شکل ته پر خطونو پرداز ورکړي، بیا دې پړاو پر پړاو رسم کړي.

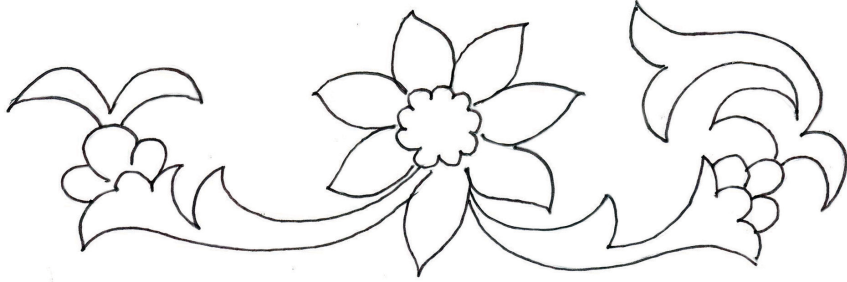

لومړۍ انځور

کورنۍ دنده

یو وار بیا ډیزاینونه په کتابچو کې رسم کړئ.



د ډيزاين رنگه کول

موخه: زده کوونکي به د ډيزاين د رنگه کولو لارې چارې سمې زده کړي.

- پوښتنې: آیا د هغو ډيزاينونو په هکله چې ستاسو په سيمه کې دي، معلومات ورکولای شئ؟
- د اسلامي سبک ډيزاينونه د څه لپاره په کارپړي؟

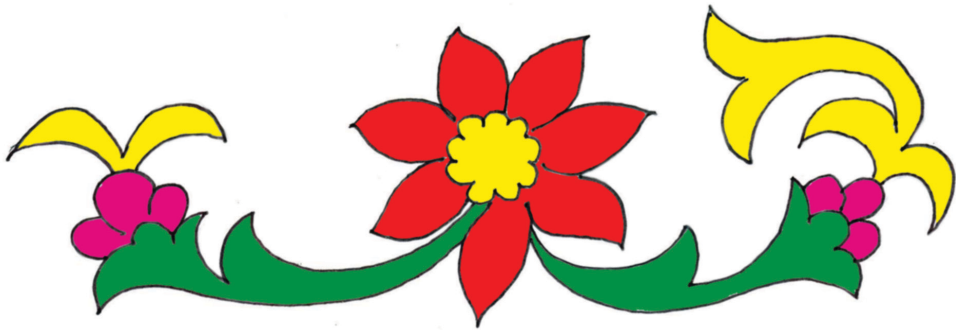

دويم انځور

فعاليت

لاندي شکل رسم او بيا يې رنگه کړئ.

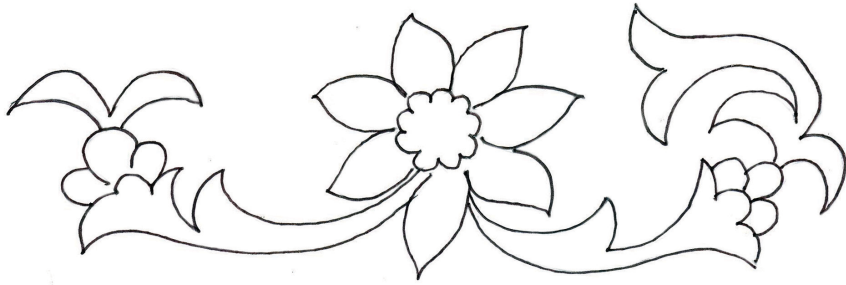

لومړی انځور

کورنۍ دنده

پر هغو ډيزاينونو چې ستا سو په سيمه کې دي، کار وکړئ.

د پښل په واسطه د ډیزاینونو نو رسمول

پوسټ ۲۷

موخه: زده کوونکي به پر پښل د ډول ډول ډیزاینونو له رسمولو او رنگولو سره بلد شي.

پوښتنه: پوهیږئ چې ډیزانونه په کوم ځای کې کارول کیږي؟

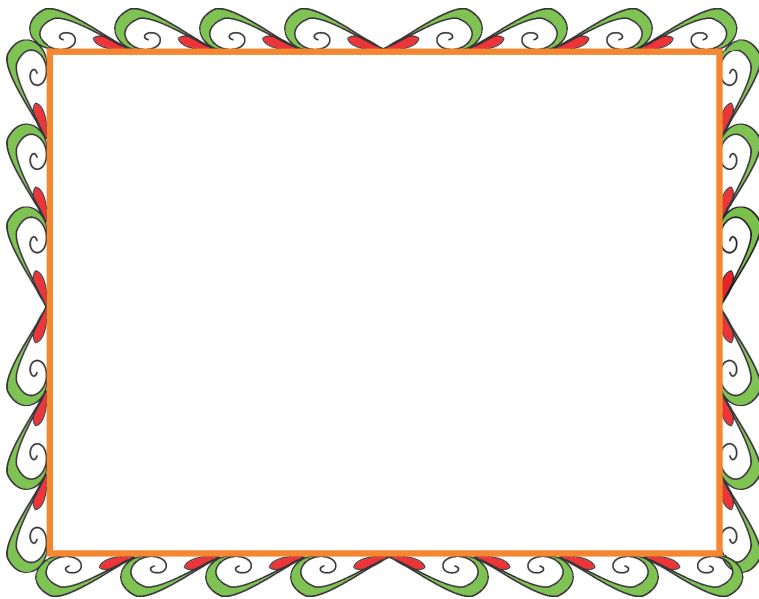

دویم انځور

فعالیت

د ډیزاین په اړوند خپل نقشه پر کاغذ طرح کړئ، هغه د کاغذ پر مخ د پانې څلورو خواوته ترتیب او تنظیم کړئ.



لومړۍ انځور

کورنۍ دنده

له خپلې خوښې سره سم ډیزاینونه طرح او رسم کړئ.

د افغاني جامو رنگول

موخه: د افغاني لباس له رسمولو او رنگولو سره د زده کوونکو بلدتيا.

- پوښتنې: کله مو افغاني جامې رسم او رنگه کړيدي
- په لاندې شکل کې څه شی ويني؟



دويم انځور

فعالیت

د ښوونکي د لارښوونو په پام کې نیولو سره لاندې انځور رسم او رنگه کړئ.



لومړۍ انځور

کورنۍ دنده

د سیمه ییزو جامو د پیژندلو په اړوند له مور او پلار څخه پوښتنه وکړئ او هغه په کتابچو کې رسم او رنگه کړئ.

د تاريخي آثارو رسمول

٢٩ لوست

موخه

زده کوونکي به د خپل هیواد د تاريخي آثارو په رسمولو وپوهیږي

پوښتنې: • آیا تا سو کله د هېواد له تاريخي آثارو څخه کوم یو رسم او رنگه کړی دی؟



دریم انځور

فعالیت

لانډې شکل د نرم پینسل په واسطه رسم او رنگه کړئ.

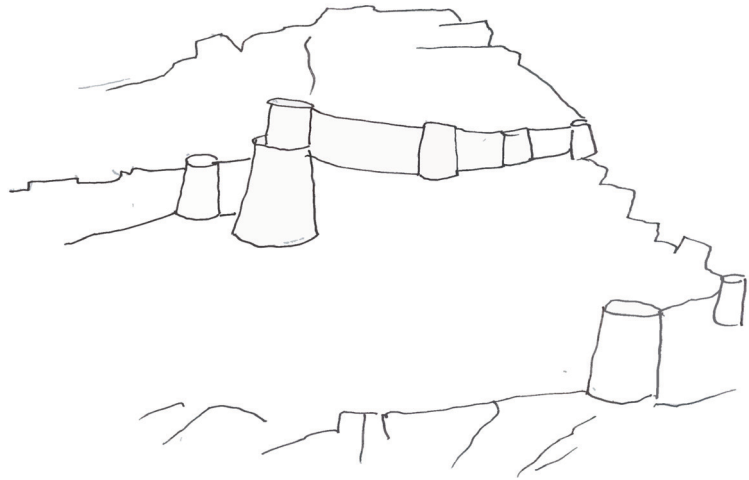

لومړۍ انځور

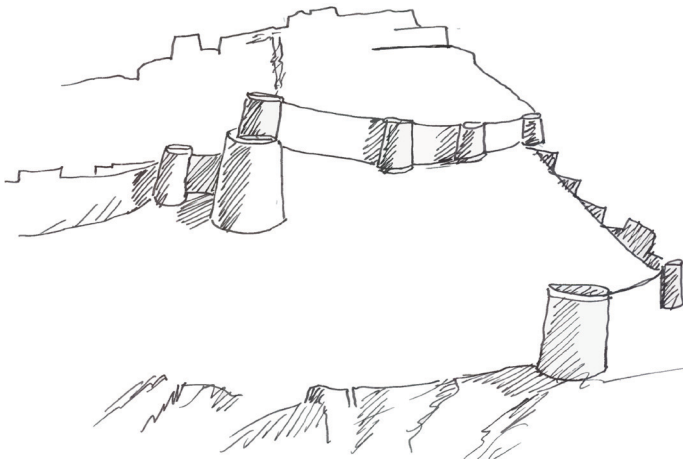

دویم انځور

کورنۍ دنده

د کتاب انځور ته ژوره پاملرنه وکړئ، بیا یې پر پینسل رسم او رنگه کړئ.

تاريخي آثار

٣٠
پوسٽ

موخه: له کاغذ څخه د بُست د کلا له جوړولو سره د زده کوونکو
بلدتیا.

- پوښتنې: د بُست د کلا لاسي کار له کومو موادو څخه جوړېږي؟
- په لاندې انځور کې څه وینئ؟

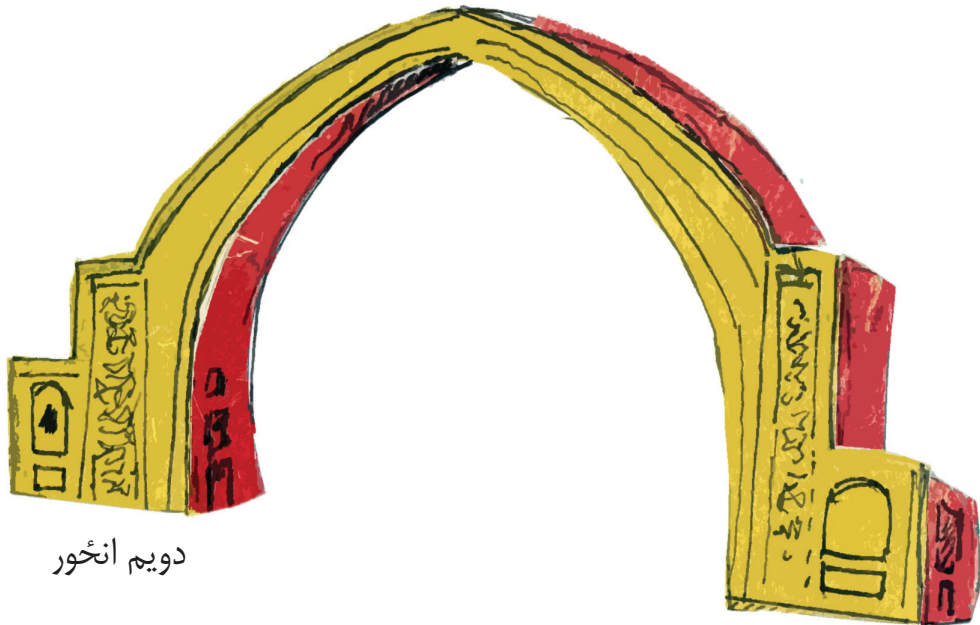

دويم انځور

فعالیت: هره ډله دې د بُست کلا ته په ژورې پاملرنې سره له سپین او رنگه کاغذ څخه د بُست کلا لاسي کار جوړ، وروسته دې نندارې ته وړاندې کړي.



لومړۍ انځور

کورنۍ دنده

د بُست کلا له هغو توکو چې ستا سو په واک کې دي، جوړه او بیا یې ټولگي ته راوړئ.



دویمه برخه
درسامی هنر د تدریس لارښود





(۷ او ۸) مخونه

لومړی ساعت

د تدریس وخت (دوه درسي ساعتونه)

د لوست عنوان	اصلي رنگونه
عمومي موخې	له درو اصلي رنگونو سره د زده کوونکو بلدتيا.
- د زده کړې موخې - پوهنيزې - مهارتي - ذهنيتي	له زده کوونکو هيله کيږي چې د لوست تر پايه پورې لاندې موخې تر لاسه کړي. - له درو اصلي رنگونو سره به بلد شي. - درې اصلي رنگونه به سره ترکیب کړای شي. - له رنگولو سره به يې مينه پيدا شي.
د تدریس طريقه	ډله ييز او ځانگړي فعاليتونه، پوښتنې او ځوابونه، عملی کار او تمرین
د تدریس وسيلې	رنگ، کاغذ، مویک، د اوبو لوبڼې، پنسل قلم، پنسل پاک او د هنر کتاب
ارزونه	د خپل ډاډ تر لاسه کولو لپاره ښوونکي له زده کوونکو څو پوښتنې کوي.
لومړني فعاليتونه	سلام، لنډه احوال پوښتنه، د حاضرۍ اخیستل، د ټولگي تنظيم، د ۵ دقيقې کورنۍ دندې کتل او پر نوې لوست پيل کول.
	انگيزوي پوښتنه: کله مو درې اصلي رنگونه سره ترکیب کړيدي؟
	۵ دقيقې

<p>وخت ۳۵ دقیقې</p>	<p>د ښوونکي فعالیتونه</p> <ul style="list-style-type: none"> • د درو اصلي رنگونو نومونه زده کوونکو ته وروپېژنئ. • د رنگو په ترکیب کې له هغوی سره مرسته وکړئ. • د رنگونو په اړوند زده کوونکو ته څرگندونې. • د دوی پوښتنو ته ځواب ورکړي. • درې اصلي رنگونه د کاغذ پر مخ ترکیب کړئ.
<p>کورنۍ دنده</p> <p>په کور کې یو وار بیا درې اصلي رنگونه سره ترکیب کړئ.</p>	
<p>اضافي معلومات</p> <p>ښاغلي ښوونکي: درې اصلي رنگونه: سور، ژېړ او آبي دي، د سره، او آبي رنگونو له ترکیب څخه بنفش رنگ تر لاسه کېږي. که چېرې سور، ژېړ او آبي رنگونه سره ترکیب کړو، نارنجي رنگ جوړېږي، که چېرې ژېړ او آبي سره ترکیب شي، شین رنگ جوړېږي. اصلي رنگونه په طبیعت کې په طبیعي بڼه شتون لري، د رنگونو د ترکیب په نتیجه کې دویم او دریم رنگ تر لاسه کېږي، ځینې رنگونه د بې طرفو رنگونو او یا د خنثی رنگونو په نوم یادېږي، دا ډول رنگونه د گرمو او سړو رنگونو په هکله اغیزمن دي او ډیر کارول کېږي. هغه رنگونه چې د بې طرفو رنگونو په نوم یادېږي، د سړو او گرمو رنگونو د تیاره او روښانه کولو په اړوند له هغوی ګټه اخیستل کېږي او د رنگو په حلقه کې نه شاملېږي.</p>	

د لوست عنوان	خيالي رسم
عمومي موخې	له خيالي رسمونو سره او د هغې له رنگه کولو سره د زده کوونکو بلدتيا.
- د زده کړې موخې - پوهنيزې - مهارتي - ذهني	له زده کوونکو هيله کيږي چې د لوست په پای کې لاندې موخوته ورسېږي. - زده کوونکي به پر پنسل له خيالي رسمولو سره بلد شي. - يوه خيالي منظره به پر پنسل رسم کړای شي. - د طبيعي او خيالي منظرو له رسمولو سره به يې مينه پيدا شي.
د تدریس طريقه	ډله ييز او ځانگړي فعاليتونه، پوښتنې او ځوابونه، عملي کار او تمرين
د تدریس وسيلې	رنگ، کاغذ، مويک، د اوبو لوبښي، پنسل قلم، پنسل پاک او د هنر کتاب
ارزونه	د خپل ډاډ تر لاسه کولو لپاره له زده کوونکو، پوښتنې وکړي.
لومړني فعاليتونه	سلام، احوال پوښتنه، حاضري، د ټولگي تنظيم، د کورنۍ دندې کتل او له تېر لوست سره په اړيکه کې پر نوې لوست پيل کوي.
	انگيزوي پوښتنې: د خيالي رسمونو په اړوند څه ويلاى شئ.
	۵ دقيقې
	۵ دقيقې

<p>وخت ۳۵ دقیقې</p>	<p>د ښوونکي فعالیتونه</p> <ul style="list-style-type: none"> • د خیالي رسمونو په اړه زده کوونکو ته معلومات ورکړئ. • د دې لوست انځور پر تختې رسم کړئ. • د رسم د لریوالي او نیردیوالي په اړه معلومات ورکړئ. • زده کوونکي د رسمولو لپاره وهڅوئ.
<p>کورنی دنده</p> <p>خیالي منظره رسم او ټولگي ته راوړئ.</p>	
<p>اضافي معلومات</p> <p>ښاغلي ښوونکي د خیالي رسمونو په اړوند زده کوونکي متوجه کړئ، د هنري موضوعاتو په اړوند فکر کول ډیر اړین دي. زده کوونکو ته د یوه انځور رسمول، د لاسي کار جوړول او ډیزاین داسې ور زده کړئ، چې هغوی د هر څه په باره کې ژور فکر وکړي، فکر کول نه یوازې په هنر کې، بلکې په ټولو مضمونونو کې گټور دي. په عملي ډول د یوه شي رسمول، جوړول او ډیزاین په اړه د پوهې او درک قوه لوړوي، نوي شیان له خپل خیال څخه رامنځ ته کوي او گټه ترې اخلي.</p>	

د تدریس وخت (دوه درسي ساعتونه)

لومړی ساعت

د لوست عنوان		د گل رنگه کول
عمومي موخې		د پنسل په واسطه د گل له رسمولو سره د زده کوونکو بلدتیا.
<ul style="list-style-type: none"> - د زده کړې موخې - پوهنیزې - مهارتي - ذهني 		<p>له زده کوونکو هیله کېږي چې د لوست په پای کې لاندې موخوته ورسېږي.</p> <ul style="list-style-type: none"> - زده کوونکي به د گل له رسمولو سره بلدتیا پیدا کړي. - زده کوونکي به گل رسم کړای شي. - زده کوونکي به د گل له رسمولو سره مینه پیدا کړي.
د تدریس طریقه		ډله ییز او څانګړي فعالیتونه، پوښتنې او ځوابونه، عملي کار او تمرین
د تدریس وسیلې		رنگ، کاغذ، مویک، اوبو لوبڼی، پنسل، قلم، پنسل پاک او د هنر کتاب
ارزونه		ښوونکي د خپل ډاډ تر لاسه کولو په موخه له زده کوونکو څو پوښتنې کوي.
لومړني فعالیتونه	سلام، لنډه احوال پوښتنه، حاضرۍ اخیستل، ټولګي تنظیم د کورنۍ دندې له کتلو وروسته له تېر لوست سره په اړیکه کې پر نوي لوست پیل کوي.	۵ دقیقې
	انګیزوي پوښتنه: کله مو گل رسم او رنگه کړیدی؟	۵ دقیقې

<p>مدت زمان ۳۵ دقیقه</p>	<p>د ښوونکي فعالیتونه</p> <ul style="list-style-type: none"> • د گل د رسمولو او رنگولو په اړوند زده کوونکو ته معلومات ورکړئ. • د زده کوونکو په وړاندې یو گل رسم او رنگه کړئ. • زده کوونکي رسامی ته وهڅوئ. • د زده کوونکو رسمونه اصلاح کړئ.
---------------------------------------	---

کورنۍ دنده

په خپله خوښه یو گل رسم کړئ.

اضافي معلومات

ښاغلي ښوونکي دې د ټولو هغو موجوداتو په باره کې چې لوی خدای (ج) په طبیعت کې پیدا کړي دي، ځانگړي ښکلا لري، په ځانگړي ډول گلان ډیره ښکلا لري، چې د کورونو دمیلستونو، باغ او باغچې د ښکلا لپاره کرل کېږي، لوی خدای (ج) د کائناتو د پیدا کیدو په اړه پوهیږي، له ټولو موجوداتو څخه یې انسان ته د شیانو د جوړولو قدرت او توان ورکړی دی او له هغه څخه د خپلو اړتیاوو په اړوند گټه اخلي، گلان بېل بېل رنگونه، لکه: سور، ژېړ، آبي، گلابي، بنفش، سپین، قهوه یي او نور لري. که چېرې انسان د گلانو رنگونو ته په طبیعت کې دقیق شي، د لوی خدای (ج) په قدرت یې باور زیاتېږي.

ښاغلي ښوونکي په دې کتاب کې د تدریس د لار ښود د بیا لیکولو څخه ډډه شویده. تاسې کولی شې چې له دې لار ښود څخه د ټولو لوستونو په تدریس کې د بیلگې په توگه گټه واخلي.